

وصف

- (مصنوعة من الفولاذ المقاوم للصدأ 316) الفولاذ المقاوم للصدأ 304 هو متاح -
- ملمع أو نحى النهاية -
- mm للحصول على الزجاج 10-12
- 80x35mm الحجم:
- قطعة / والوزن الصافي: 227 -
- للاستخدام في 180 درجة لوحة من الزجاج المقسى -
- الحد الأدنى لكمية: قطعة واحدة -
- عينة: المتاحة -
- (حجم العملاء الزجاج المشابك: المتاحة) نحن مصنع -
- ورحب المنتجات أوم -

التفاصيل 80-35X الزجاج المشبك بك-

الزجاج المشبك الحجم



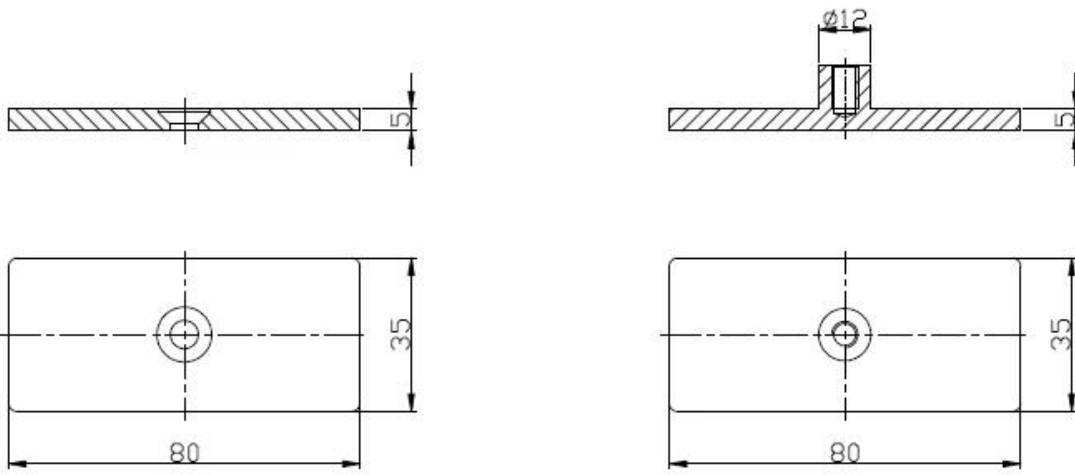

رؤية جانبية





مشروع



التسليم & أمب؛ التعبئة

التسليم في الوقت المحدد: أيام 5-7 عن طريق الجو. 15-20 أيام بحرا ----

--Packaging: جهاز كمبيوتر واحد في كيس من البلاستيك واحد، ثم في مربع أبيض واحد، 10 جهاز كمبيوتر شخصي في واحدة الكرتون المهلة الزمنية: 7 أيام إذا برودوسيتس هي في المخزون. حوالي 20 أيام إذا المنتجات ليست في المخزون. فإنه - ديبنتس على الكمية

تحتاج إلى اقتباس أو أي أسئلة، يرجى ترك رسالة.
أو الاتصال بي على النحو التالي المعلومات. سوف نعود اليكم في أقرب وقت ممكن!
لأي استفسار عاجل، يرجى الحصول على اتصال على ویشات: 973219879 أو ما الأمر: +86 13530506265

KEBIL 科比奧

深圳市朗馳商貿有限公司
SHENZHEN LAUNCH CO., LTD.

朗馳國際有限公司
LAUNCH INTERNATIONAL LIMITED.

董萍 Doris Dong

Senior Sales Representative

☎ (86) 135 3050 6265

深圳市南山区南山大道1092号亿利达大厦B区3栋5003

Room 5003, Building 3, Yilida Building, No.1092
Nanshan Road, Nanshan District, Shenzhen, China
postal code 518054

☎ (86-755) 8603 7559

☎ (86-755) 8637 2611

✉ sales04@launch-china.cn

🌐 www.launch-china.com
www.chinabalustrade.com