

النفط الداخلي ديناميكي زجاج الباب الهيدروليكي الباب مفصلات للأبواب الزجاجية دش الداخلية، لدينا 180 درجة الزجاج إلى نوع الزجاج المفصلي والزجاج إلى نوع الجدار المفصلي المتاحة.

- المواصفات. مفصلات باب زجاجي هيدروليكي ديناميكي #

مواد	الفولاذ المقاوم للصدأ 304
ينتهي	نحى، مصقول، ماتي أسود
الأعلى. عرض الباب الزجاجي	1000 مم
الأعلى. وزن الباب الزجاجي	كجم / زوج من المفصلي 80
وظيفة	درجة عقد مفتوحة 90
سمك الزجاج	13.52-8 mm سمك
تساعد	الزجاج إلى الجدار
نوع الباب	تأرجح
قابل للتعديل	نعم
يتقدم	البيئة الرطبة

- B90 # عرض صور لفانات الأبواب الزجاجية الهيدروليكية الحيوية النفطية، نموذج #



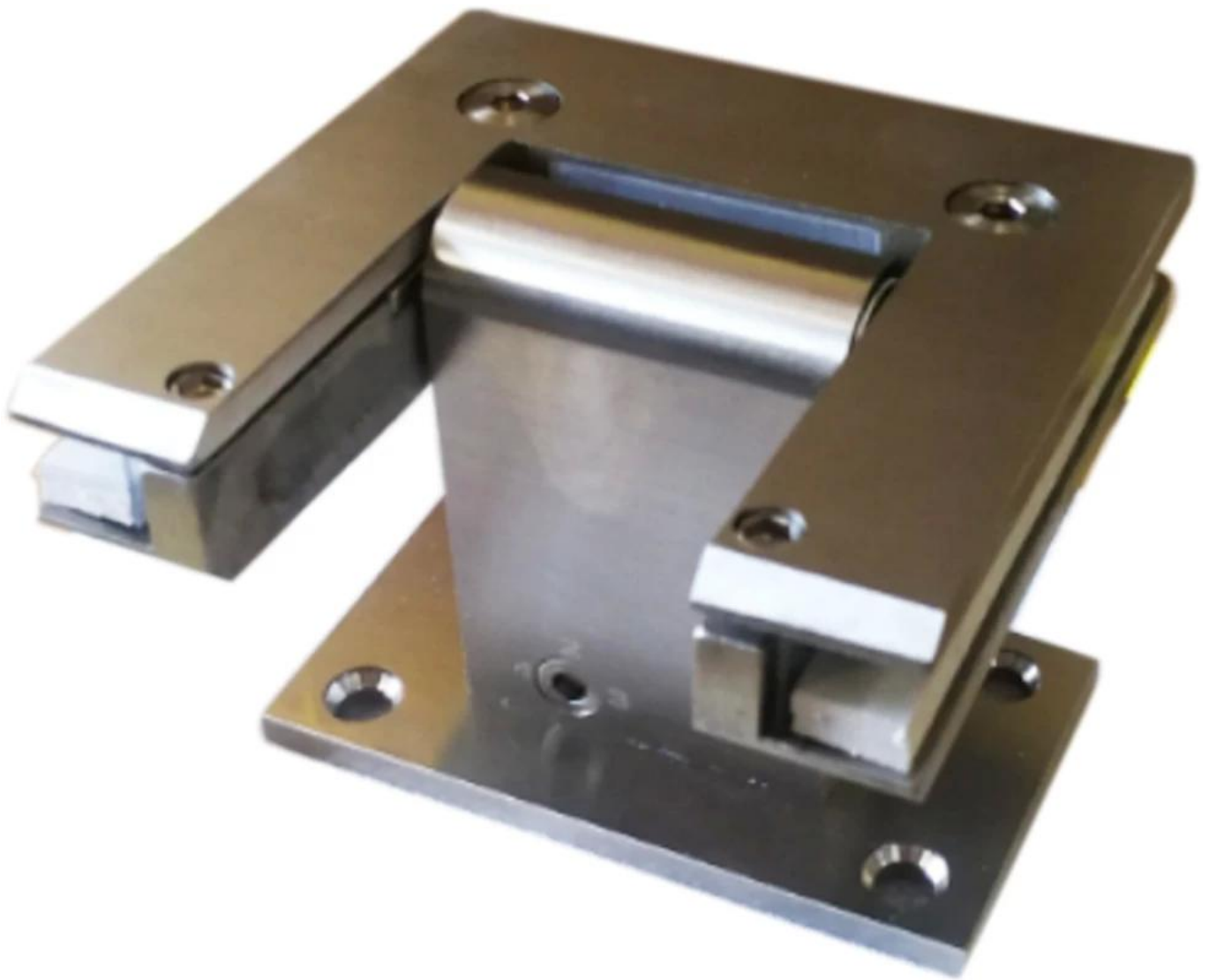

أبعاد المفصلي الزجاجي

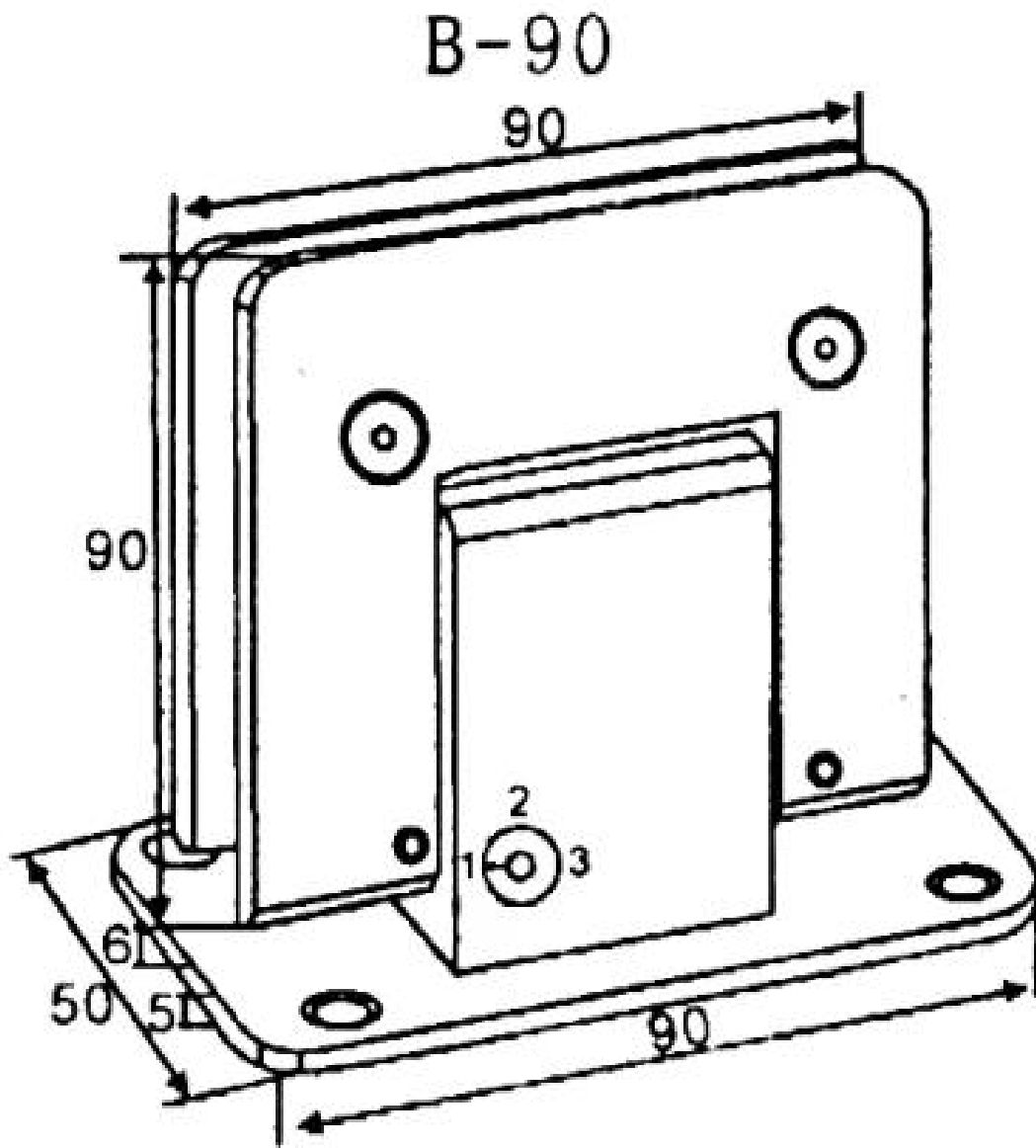

الإنتاج والتغليف للحصول على مفصلات الأبواب الزجاجية الهيدروليكية الحيوية النفطية #







إرشادات التثبيت لمقليات الأبواب الزجاجية الهيدروليكية الديناميكية #



- فيديو من مفصلات الأبواب الزجاجية الهيدروليكية النفطية

صور المشروع من مفصلات الأبواب الزجاجية الهيدروليكية الحيوية النفطية المطبقة على غرف الاستحمام الداخلي #







