

## D forme verre pince pour tuyau de balustre

### **G104** Serre verre-verre 10mm

Forme : Forme de D ;

Dos plat ou dos courbé ;

acier inox 304/316

polsied ou brossé



**G104**

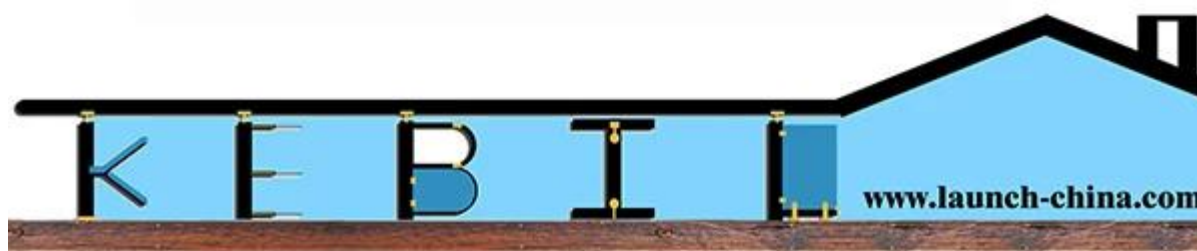

Dimension de colliers de verre

Comparaison des G104 et G105 ;

	A	B	C	D
G104	50	40	26	12
G105	54	45	28	14

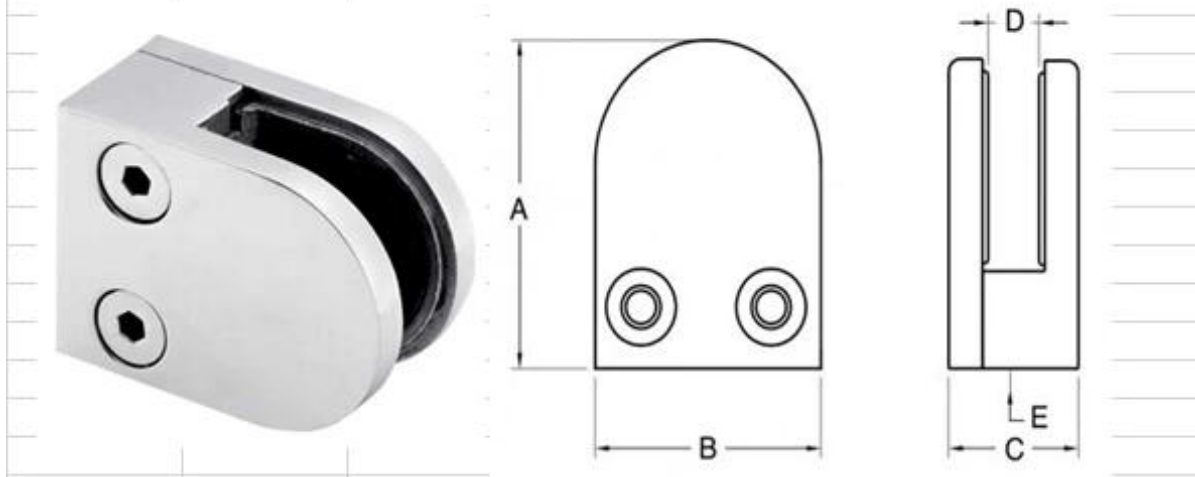

G104 et G105 sont des plats pour poteaux carrés et paroi plane ;

tout en G104R et G105R pour poteau rond 42,4 mm ou 50,8 mm ;

S'il vous plaît noter et effectuez les sélections appropriées ;

**Collier de verre D utilisé sur poteau rond ;**



Pinces à verre D utilisés sur les poteaux carrés, polie ;



Pas de problème utilisé sur poteau en bois ;



Pinces à verre D sont largement utilisés, tant à la décoration de la maison et projet commercial ;

Il occupe de verre stable et en toute sécurité, fournit une vue claire et moderne.

S'il vous plaît envoyez votre demande à: [sales04@launch-china.cn](mailto:sales04@launch-china.cn)