

## Acier inoxydable 316 Manches de protecteur de qualité marine pour quilles de corde de câble de 1/8 "



Nom du produit: Manchon de protection de garde-câbles

Matériau: acier inoxydable AISI316

Taille du câble: 1/8 ", 3/16", 1/4 "

Personnalisation: disponible

Traitement de surface: poli

Technologie: usinage cnc

Application: extérieure ou intérieure

Utilisation: le câble ProetCts de Freying ou frottant sur des poteaux en bois ou en acier, idéal où le câble passe en haut ou en bas d'un ensemble d'escaliers ou d'un côté à l'autre lors de la fabrication de virages, évite les dommages post-cadres

Les manchons de protection sont fabriqués à partir d'acier inoxydable de type 316 et servent à la fois un raccord décoratif et fonctionnel dans les voies de garde-câbles et de balles de balustrade. Il y a deux tailles avec un étant pour un câble de 1/8 pouce et 3/16 pouce et

l'autre étant pour un câble de 1/4 de pouce. Les manches de protection empêchent le câble de se frotter sur les trous des poteaux de bois, tout en offrant un look attrayant et fini vers la face du post.





**Dessin technique:**

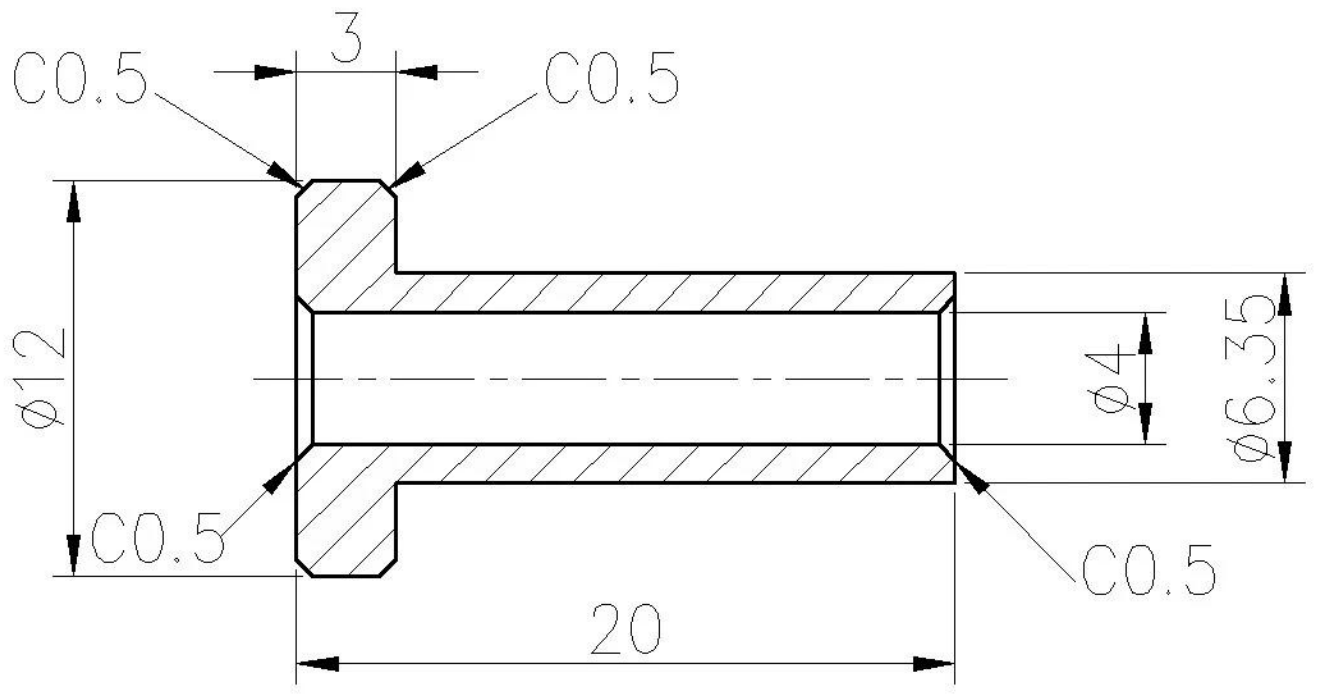

**Application:**



**Suite Câble Balustrade Conçoit d'adaptation:**



**T801**



**T802**



**T803**



**T804**



**T807A**



**T809**

Bienvenue à nous contacter pour plus d'informations:

Veille

Email: [sales03@launch-china.cn](mailto:sales03@launch-china.cn)

HP / WhatsApp: +8613686807796