

Η SHENZHEN LAUNCH κατασκευάζει προσαρμοσμένα σχέδια και μεγέθη από ορειχάλκινα συρματόσχοινα και τερματικά Μηχανική κατεργασία CNC .

Κάτω από ορειχάλκο σύρματα σχοινιών πρέπει να χρησιμοποιηθούν ως τερματικό / στήριγμα για συρματόσχοινα διαμέτρου 8 mm.

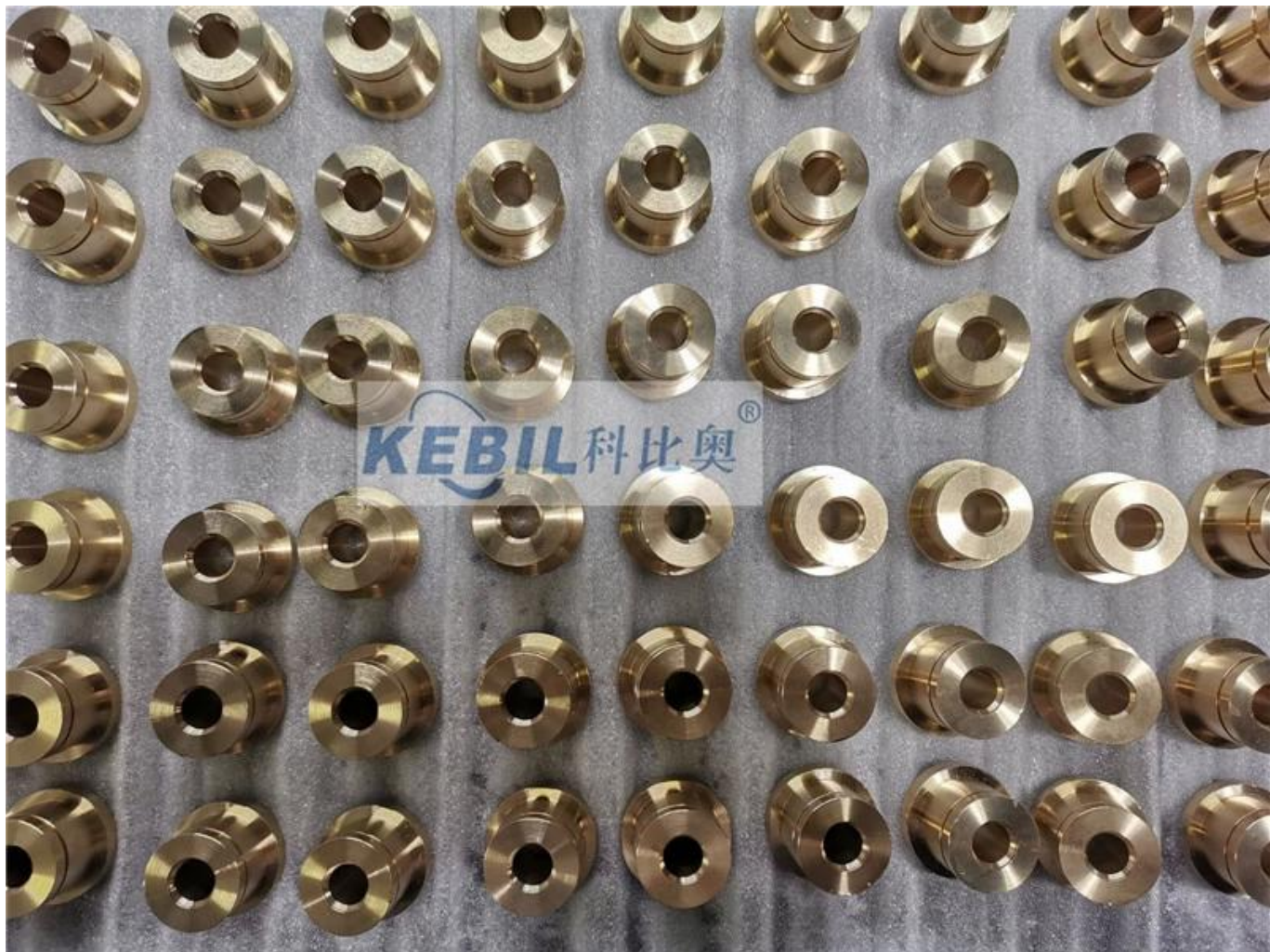





Σχέδιο σιδήρου από ορείχαλκο

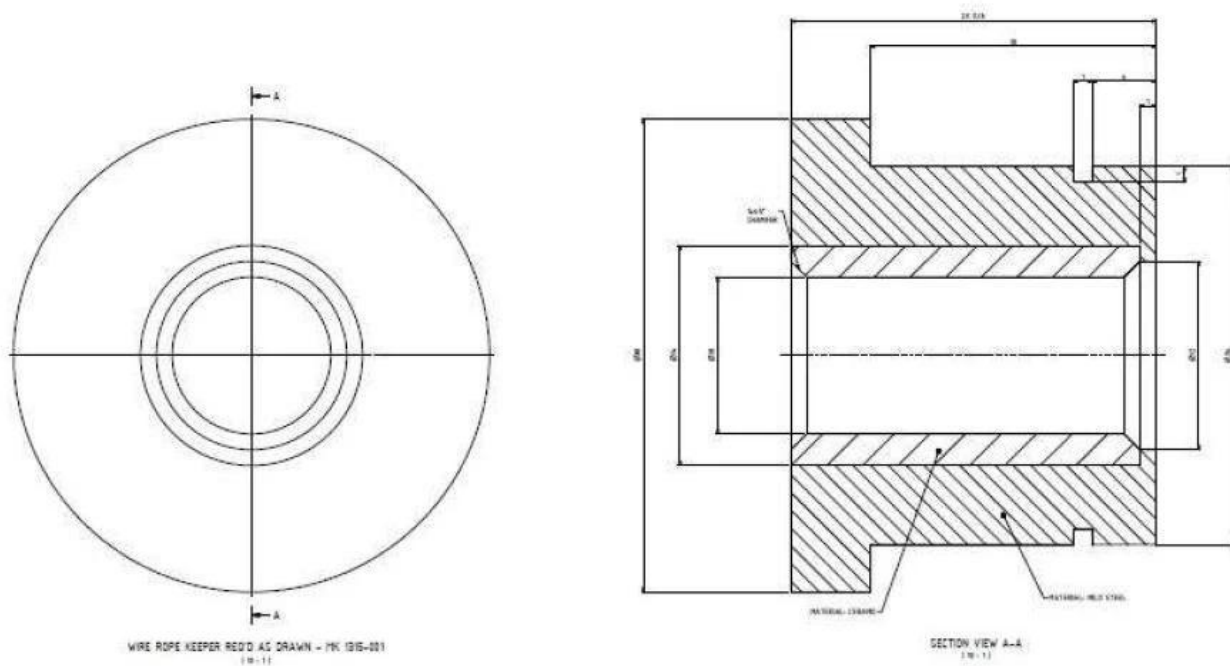

Εμείς μπορούμε να προσφέρουμε ένα ποικιλιακό εύρος κατασκευασμένων ανταλλακτικών με τις παρακάτω προδιαγραφές-

Υλικό	<ul style="list-style-type: none"> • ανοξειδωτο χάλυβα 201/304/316 κ.λπ. • Χάλυβας - ήπιος χάλυβας, χάλυβας άνθρακα, Q235, Q195, Q345, 45 # κ.λπ. • Ορείχαλκος HPb63, HPb62, HPb61, HPb59, H59, H68, H80, H90 κ.λπ. • • Χαλκός C11000, C12000, C12000, C36000 κ.λπ. • Αλουμίνιο AL6061, Al6063, AL6082, AL7075, AL5052, A380 κ.λπ. •
Φινίρισμα	<ul style="list-style-type: none"> • Ανοξειδωτο ατσάλι • Στίλβωση, παθητική, αμμοβολή, χάραξη με λείζερ • Ατσάλι • Επιμετάλλωση ψευδάργυρου, Μαύρο οξειδίο, Επιμετάλλωση νικελίου, Επιχρωμίωση, Καρβούρα, Επικάλυψη σε σκόνη • Μέρη αλουμινίου • Διαυγές ανοδιωμένο, Χρώμα ανοδιωμένο, Αμμοβολή, Χημική μεμβράνη, Βούρτσισμα, Στίλβωση
Απαιτείται μορφή σχεδίασης πελατών	igs; stp; autocad; pdf
Εφαρμογές	Βιομηχανικός εξοπλισμός, εξοπλισμός επικοινωνίας, ηλεκτρονικά ανταλλακτικά, ανταλλακτικά αυτοκινήτων, ιατρικός εξοπλισμός, νέα ενεργειακά εφόδια.
Επιθεώρηση ποιότητας	κάθε υπολογιστής θα ελέγχεται πριν από την παράδοση και θα παρέχουμε αναφορά QC για τις διαστάσεις

CNCκατεργασίαΕΡΓΑΣΤΗΡΙβίντεο-