

Satin Brushed Ρυθμιζόμενο ανοξείδωτο χάλυβα Duplex 2205 γυάλινο καπέλο για Frantless
Γυάλινο φράκτη / μπαλκόνι / βεράντα / σκάλα / γυάλινα κιγκλιδώματα κλπ.

Προδιαγραφές. Για ρυθμιζόμενο ανοξείδωτο χάλυβα Duplex 2205 γυάλινο καπάκι-

- Τύπος βάσης τύπου γυαλιού φλάντζας
- 168 χιλιοστά υψηλή
- Ρυθμιζόμενο επίπεδο εδάφους
- Για γυαλί πάχους 10-13,52mm
- Duplex 2205
- Satin βουρτσισμένο (καθρέφτης γυαλισμένο, ματ μαύρο χρώμα διαθέσιμο επίσης)

#Photos για ρυθμιζόμενο ανοξείδωτο χάλυβα Duplex 2205 γυάλινο καπέλο -

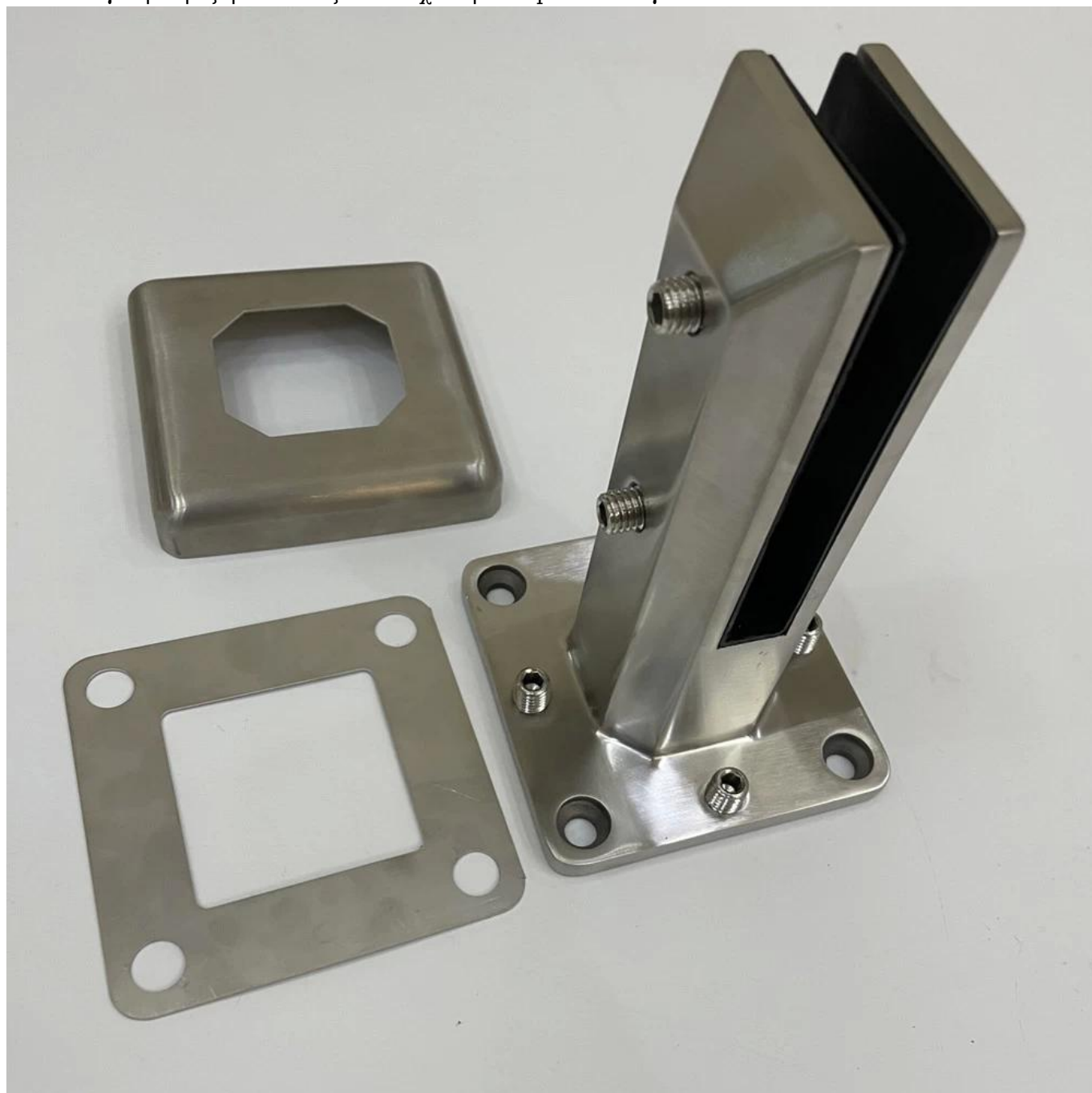



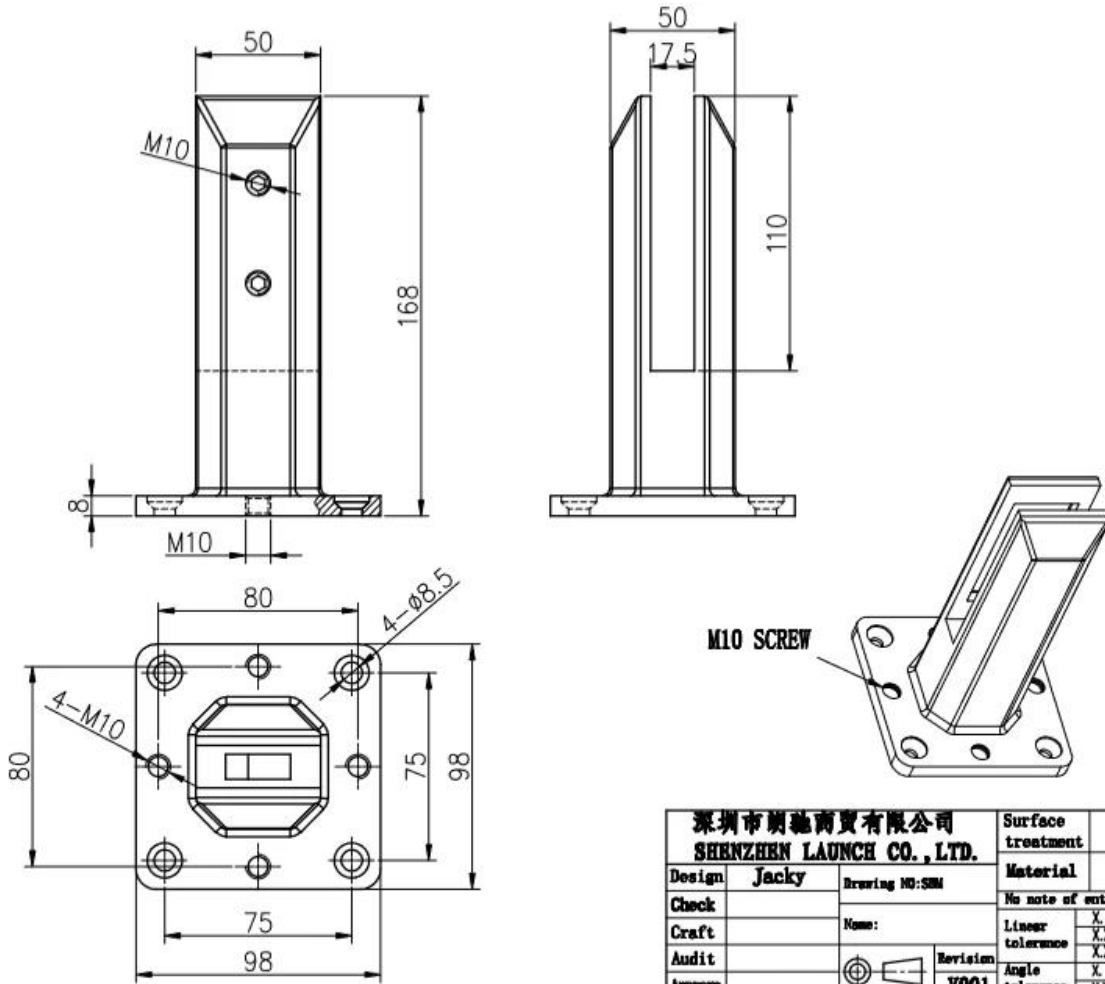

深圳市朗馳商貿有限公司 SHENZHEN LAUNCH CO., LTD.		Surface treatment	Proportion
Design	Jacky	Material	1:2
Check	Drawing NO: SM	No note of entity size tolerance	
Craft	Name:	Linear tolerance	X ±0.1
Audit	Revision	XX	±0.1
Approve	V001	Angle tolerance	X ±1°
			XX ±0.5°

DUPLEX 2205 Έκθεση δοκιμής υλικού για γυαλί Spigot-



12/16/2020 5:54:18 PM

Method: Fe-30
Comment: Cr-, Cr/Ni-steel
Type Standard 18--8

12/16/2020 5:54:09 PM

Type corr.concentr.

Sample Name:

Sample ID:

	C	Si	Mn	P	S	Cr	Mo	Ni
	%	%	%	%	%	%	%	%
< x > (1)	0.0224	0.8873	1.1010	0.0263	0.0032	21.6796	3.0718	5.5691

	Al	Co	Cu	Nb	Ti	V	W	Pb
	%	%	%	%	%	%	%	%
< x > (1)	< 0.0005	0.0797	0.1603	< 0.0002	0.0044	0.0893	0.0305	< 0.0002

	Sn	Sb	B	N	Fe			
	%	%	%	%	%			
< x > (1)	0.0092	< 0.0004	0.0024	0.1024	67.1600			

#Project φωτογραφίες του ρυθμιζόμενου ανοξείδωτου χάλυβα Duplex 2205 γιαλί spigot-

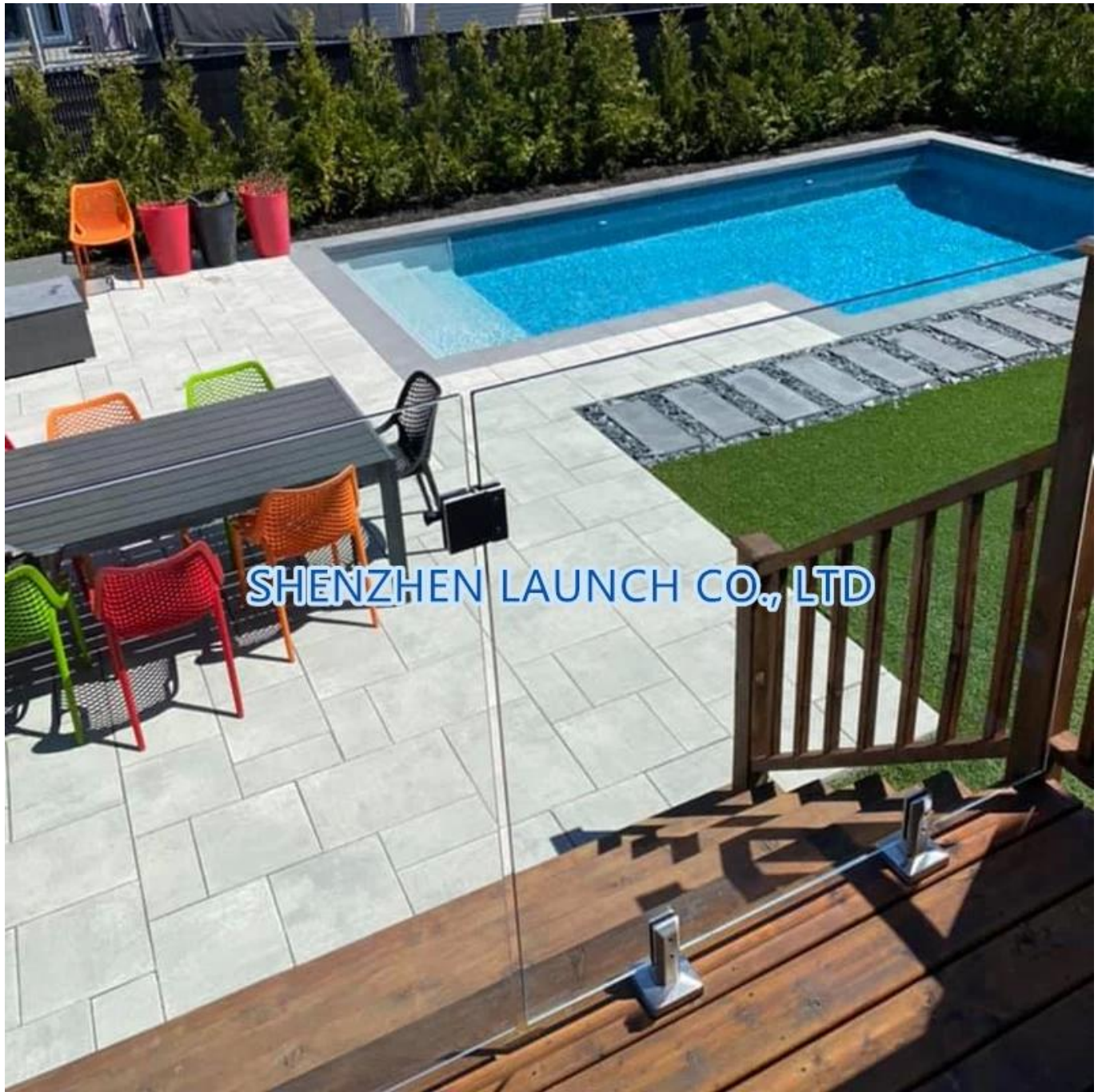

SHENZHEN LAUNCH CO., LTD

