

από ανοξείδωτο χάλυβα 304 υδραυλική γυάλινη άρθρωση για γυάλινες πόρτες 8-12 mm

Μοντέλο	Μεντεσέ ντους τοίχου 90 μοιρών
Υλικό	ανοξείδωτος χάλυβας, αλουμίνιο
Φινίρισμα	σατέν, καθρέφτης, μαύρο
Μέγιστη. ύψος πόρτας	2100 χιλιοστά
Μέγιστη. πλάτος πόρτας	1000 χιλιοστά
Μέγιστη. βάρος πόρτας ανά ζεύγος μεντεσέ γυαλιού	45 κιλά
Εφαρμογή	γυάλινες πόρτες για ντους, κτίρια γραφείων, ξενοδοχεία, διαμερίσματα κ.λπ.
ΜΟQ	1 ζεύγος = 2 τεμ

Φωτογραφίες από ανοξείδωτο χάλυβα 304 υδραυλική γυάλινη άρθρωση για γυάλινες πόρτες 8-12 mm-







Όργανα εγκατάστασης υδραυλικών γυάλινων μεντεσέδων-

B-90 B-180 Hydraulic Buffer Glass Door Hinges' Specification

Application range & glass door parameters :

1. This series of hydraulic glass hinge is suitable for tempered glass door without frame .
2. Suitable for MAX door height $\leq 2100\text{mm}$
3. Suitable for MAX door width $\leq 1000\text{mm}$
4. Glass door thickness : 8-12mm
5. Maximum bearing weight of 45KG/2PCS

Glass door open cut reference graph (figure 1B -90 figure 2B - 180)

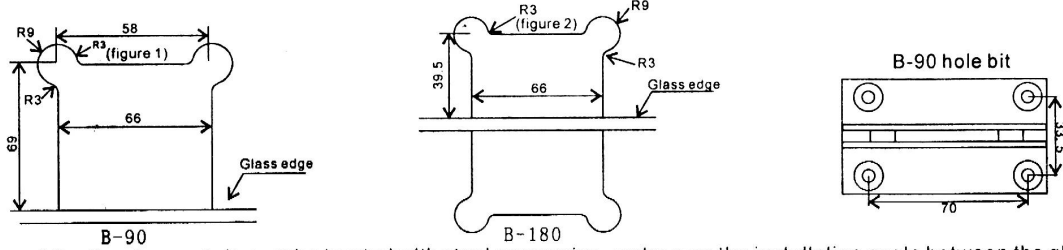

After the glass cut , it must be treated with steel processing , make sure the installation angle between the glass door and the ground is 90°when you install it .

The hydraulic glass door hinge can be adjusted for closing strength for 1 .2 .3 degree

Note:the door must be completely closed before you need to adjust the closing strength .

The regulation method is as follows :

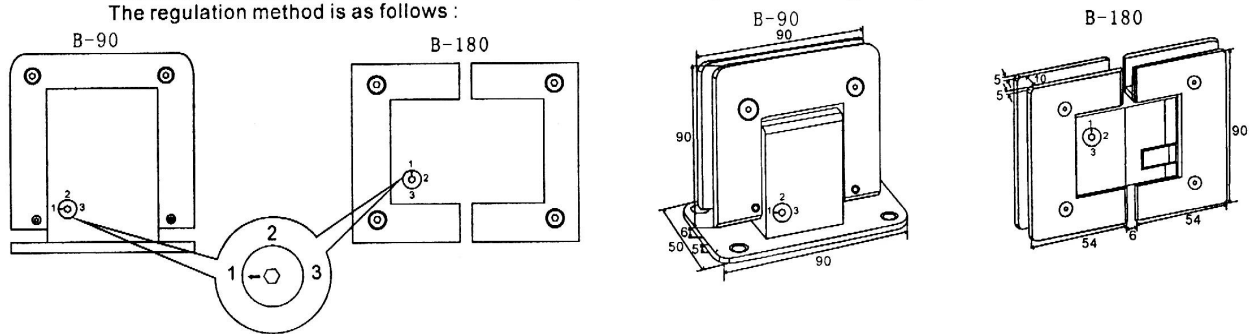

(Twist the arrow to the position of desire strength)

Λεπτομέρειες πακεταρίσματος -

1 τεμ σε λευκό κουτί, 10 τεμάχια σε κουτί-



Φωτογραφίες έργου από γυάλινες πόρτες ντους με υδραυλικούς μεντεσέ

