

Descrição

- Made do aço inoxidável 316 (o aço inoxidável 304 está disponível)
- Acabamento polido ou escovado
- Para vidro de 10-12mm
- Tamanho: 80x35mm
- Peso líquido: 227g / peça
- Para uso em painéis de vidro temperado de 180 graus
- Quantidade mínima de encomenda: uma peça
- Sample: disponível
- Grampos do vidro do tamanho do cliente: disponível (nós somos fábrica)
- OEM produtos é bem-vinda

Braçadeira de vidro BC-80X35 detalhes

Grampos de vidro tamanho



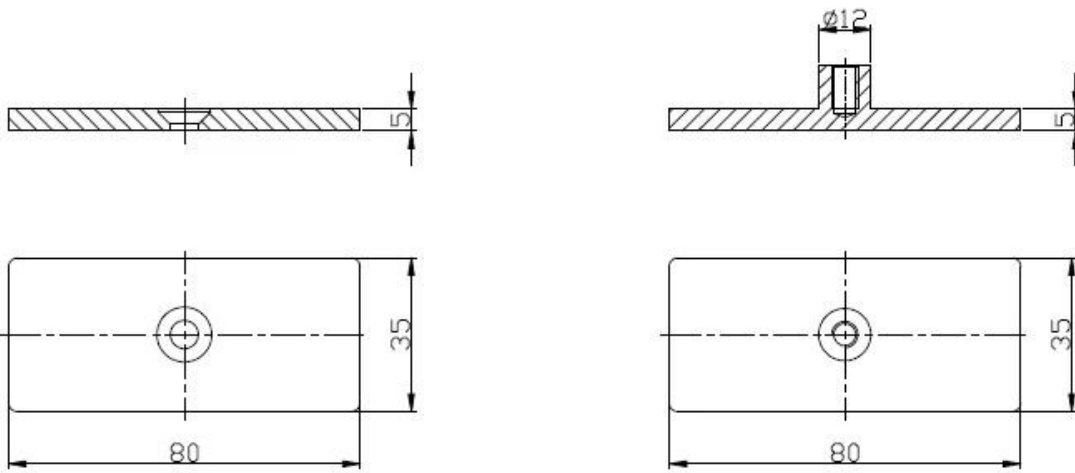

Vista lateral





Projeto



Entrega & Embalagem

- Tempo de entrega: 5-7 dias por via aérea. 15-20 dias por mar.
- Packaging: um PC em um saco plástico, então em uma caixa branca, 10 PCes em uma caixa
- Prazo de entrega regular: 7 dias se os produtos estão em estoque. Cerca de 20 dias se os produtos não estão em estoque. Depende da quantidade.

Precise umas citações ou algumas perguntas, deixam por favor uma mensagem.
Ou contacte-me como abaixo info. Vai voltar para você o mais rapidamente possível!
Para qualquer consulta urgente, entre em contato com wechat: 973219879 ou o que está acima: +86
13530506265



董 萍 Doris Dong

Senior Sales Representative

☎ (86) 135 3050 6265

深圳市南山区南山大道1092号亿利达大厦B区3栋5003

Room 5003, Building 3, Yilida Building, No.1092
Nanshan Road, Nanshan District, Shenzhen, China
postal code 518054

☎ (86-755) 8603 7559

☎ (86-755) 8637 2611

✉ sales04@launch-china.cn

🌐 www.launch-china.com
www.chinabalustrade.com