

# CRL матовая нержавеющая стойка из нержавеющей стали и крышка - 1-3 / 4 "проекция

## 1. CRL матовая нержавеющая стеклянная рейка Спецификации стенда:

- Высококачественный сплав 316 из нержавеющей стали
- Отделка: матовая (также доступна зеркальная полировка)
- Компактный дизайн с базой, крышкой и монтажным штифтом
- Для использования с стеклом 1/2 "или 3/4" (12 или 19 мм)
- Для монтажа на сталь, бетон или древесный субстрат

Эти сверхмощные стойки и крышки CRL для стеклянной рейки работают с ручными или защитными перилами. Фиксирующий фитинг имеет диаметр 2 дюйма (51 мм) с основанием 1-3 / 4 "(44,5 мм). Он поставляется с шестигранным шестигранником 3/8 "-16 x 2" для крепления к стали, а также с необходимыми резиновыми шайбами и втулкой. Изготовлен из нержавеющей стали со сплавом 316 из нержавеющей стали в полированной или полированной отделке.

## 2. Проектирование чертежей:

Рисунок С.Р. LAURENCE:

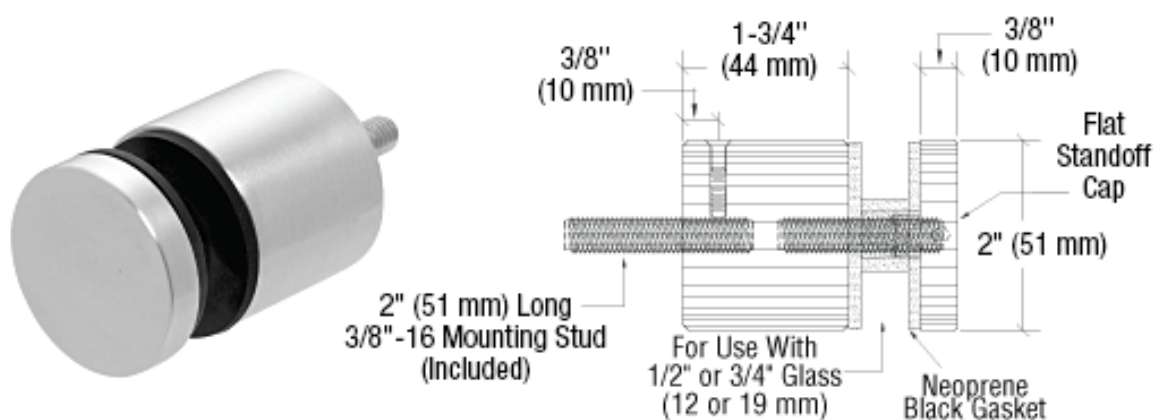

Мы фактически производим чертеж, как запрос клиента, который подходит для 12-мм стекла:









Задняя часть Ввинчивается отдельно:



Каждый стеклянный стенд, завернутый в пакет мягкой упаковки:



**4. Для CRL 316 с матовой нержавеющей сталью Стандартная 2-дюймовая стойка для стеклянной рейки с монтажной платой, пожалуйста, обратитесь к:**

Нажмите на фотографию или ссылку:

<http://www.chinabalustrade.com/products/frameless-glass-balustrade-stainless-steel-standoff-bracket-accessories.html>



## SF-50T

Пожалуйста свяжитесь мы свободно если любой interest, мы ответим вы КАК МОЖНО СКОРЕЕ через 24 часа.

Эл. адрес: [sales02@launch-china.cn](mailto:sales02@launch-china.cn) , Skype: [запуск-02](#) ,