

Стеклянные перила из нержавеющей стали



Основные характеристики стеклянного патрубка:

- Австралийский стандарт AS 1926.1-2012: Защитные барьеры для плавательных бассейнов
- Дуплексная нержавеющая сталь 2205 морского класса
- Доступны варианты отделки сатинированием, зеркалом и гальваникой различных цветов.
- Легкая установка своими руками
- Две конструкции патрубка: квадратная и круглая
- Патрубки могут быть установлены в земле или через опорную плиту.
- Стекло Friction Fit Glass (отверстия в стекле не требуются)
- Подходит для стекла толщиной 8-13,52 мм
- 50 мм передний профиль
- 4 отверстия с потайной головкой 11 мм для установки шурупов по дереву или болтов с потайной головкой

- Дополнительные регулируемые винты с 4 отверстиями и пластина для **регулировка уровня**
- Подходит для стеклянной балюстрады или ограждения бассейна
- Доступны большие запасы для горячих моделей

К
е
р
н
я
М
О
С
К
В
Е
Л
ь
С
к
и
н
С
О
Т
г
е
О
М
О
Ы
Г
р
а
ж
д
е
н
и
я

Н
е
р
ж
а
в
е
ю
щ
а
я
с
М
а
п
т
в
р
й
б
и
л
и
д
у
п
л
е
к
с
2
2
5

П
О
Л
И
Р
О
В
А
Н
Н
Ы
Й
,
С
А
Т
И
Н
И
Р
О
В
А
Н
Н
Ы
Й
И
Н
Ч
И
Е
Г
Н
А
Н
Л
Ы
В
А
Н
И
Ч
Е
С
К
И
Й
Ч
Е
Р
Н
Ы
Й
/
З
О
Л
О
Т
О
Й

К
р
а
т
к
о
с
т
ь
к
о
н
ф
и
г
у
р
а
ц
и
и
к
р
о
с
т
о
т
а
у
с
т
а
н
о
в
к
и
Д
л
я
т
о
-
л
и
ц
и
н
ы
2
с
м
е
к
л
а

Г
/
Т
З
%
п
р
е
д
о
п
л
а
т
а
,
с
у
б
с
л
о
в
н
и
я
и
о
р
п
о
л
в
а
т
н
ы
Н
а
я
п
е
р
е
д
о
т
п
р
а
в
к
о
й

1
-
2
н
е
д
е
л
С
И
В
П
С
О
К
С
П
О
с
с
П
о
д
е
л
е
т
к
в
и
е
р
ж
д
е
н
и
я
1
ш
т
з
М
а
О
О
о
в
а
р

Выставка продуктов:

Стеклянные перила из нержавеющей стали:





KEBIL 科比奥®



Фото проекта:



**Золото полированное Зажим для забора из нержавеющей стали
Стеклянный забор для бассейна SBM-3:**



Черный полированный Зажим для забора из нержавеющей стали
Стекланный забор для бассейна RBM:



Технический рисунок:

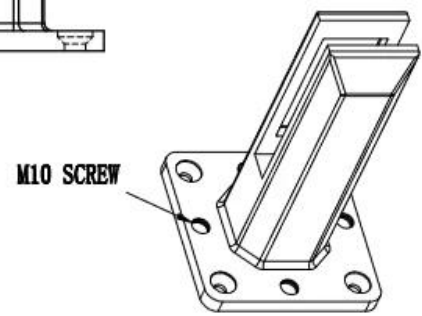
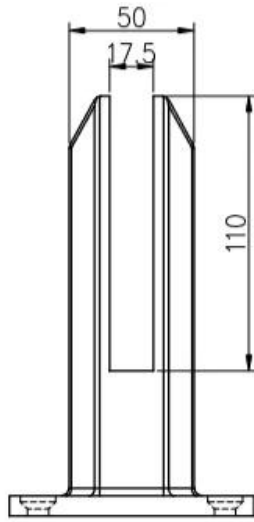
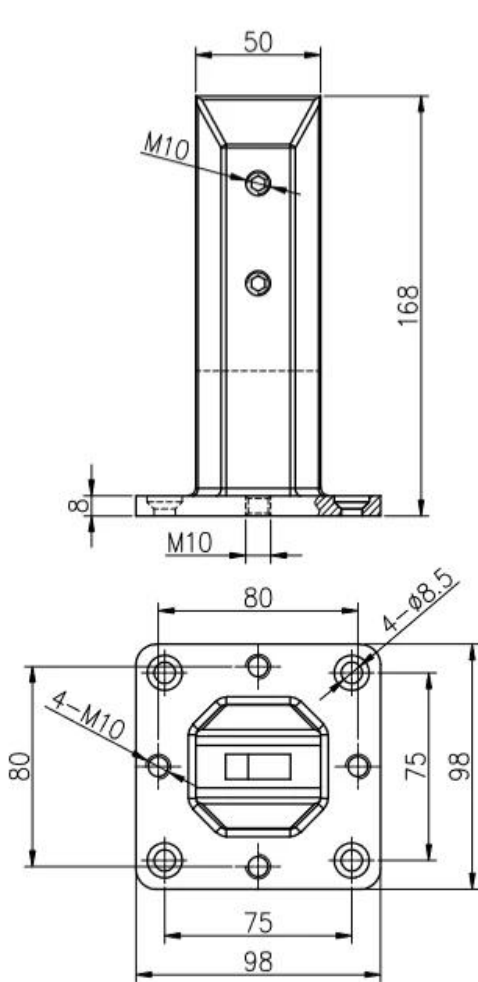

深圳市朗馳商貿有限公司 SHENZHEN LAUNCH CO., LTD.		Surface treatment	Proportion
Design	Jacky	Material	1:2
Check	Drawing NO: SM	No note of entity size tolerance	
Craft	Name:	Linear tolerance	X ±0.1
Audit	Revision	XX	±0.1
Approve	VOG1	Angle tolerance	X ±1°
			XX ±0.5°

Упаковка:



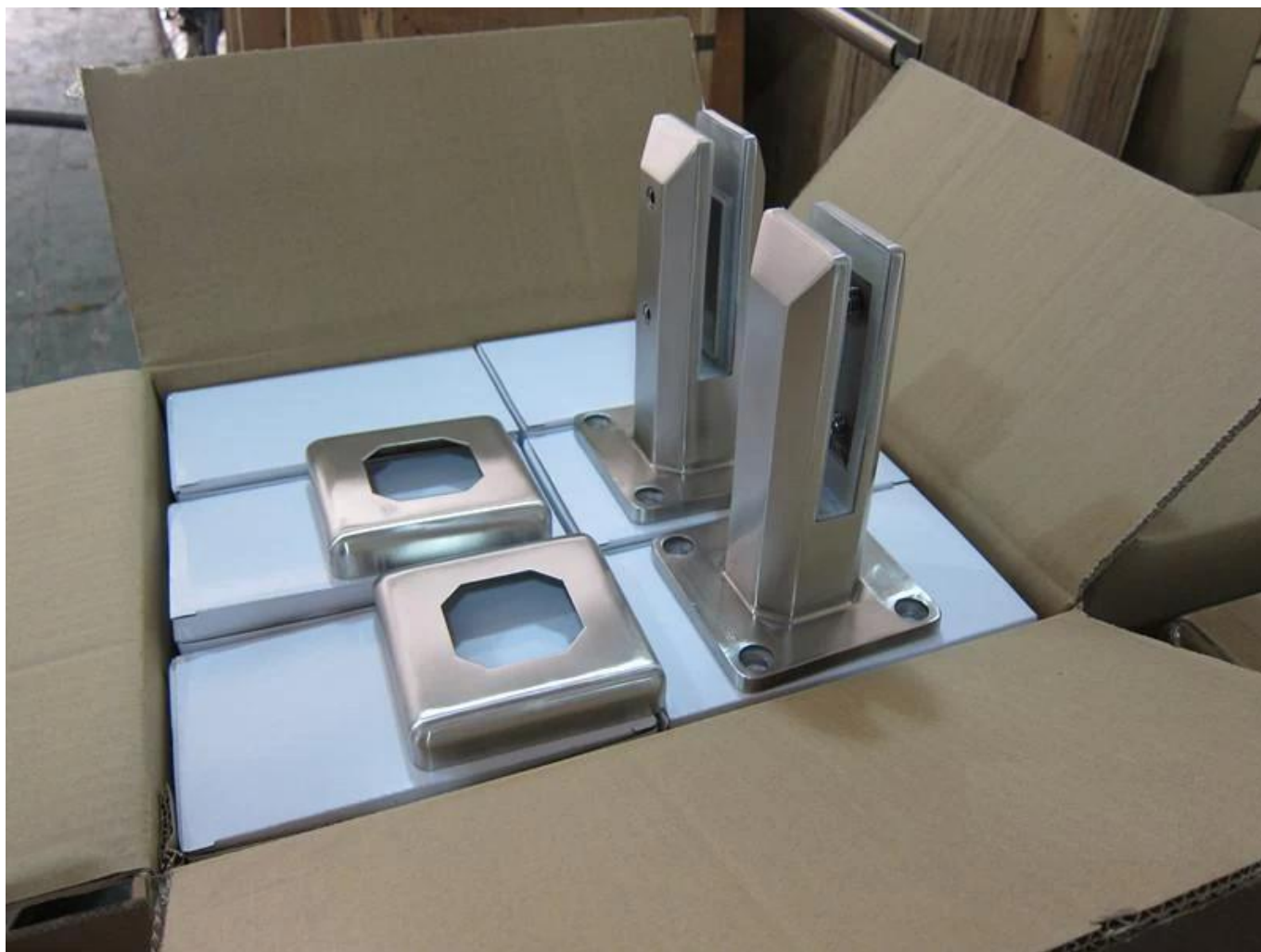

Фотографии проекта:
SBM в зеркальной отделке:





Shenzhen Launch Co., Ltd - профессиональное предприятие, занимающееся проектированием, производством и продажей оборудования из нержавеющей стали, стеклянных перил, аксессуаров для поручней и другой продукции.

Упаковка и доставка

Детали упаковки:

1. Каждый патрубок оборачивается полиэтиленовой пленкой и воздушной подушкой, а затем помещается в картонную коробку.
2. 100 патрубков упакованы в один фанерный ящик.
3. Также может быть упакован в соответствии с требованиями клиентов.

Детали доставки: 10-15 рабочих дней после оплаты.

Свяжитесь с нами сейчас для получения дополнительной информации!

Электронная почта: sales03@launch-china.cn

HP / WhatsApp / WeChat: +8613686807796