

Современный дизайн по низкой цене с черным покрытием алюминиевых балюстрадных систем для балконных перил. Благодаря своей прочности и дешевизне конструкция перил из алюминиевых балюстрад наиболее популярна в коммерческих и жилых зданиях.

I. Технические характеристики. алюминиевых перил балюстрады -

Характеристики перил-

- Алюминиевый материал, черное порошковое покрытие
- Сообщение: 40 * 40 * 1,5 мм
- Поручень верхний 40 * 40 * 1,5мм
- Малая вертикальная стойка 20 * 20 * 1,5 мм
- Высота перил (от земли до верха) 1200 мм

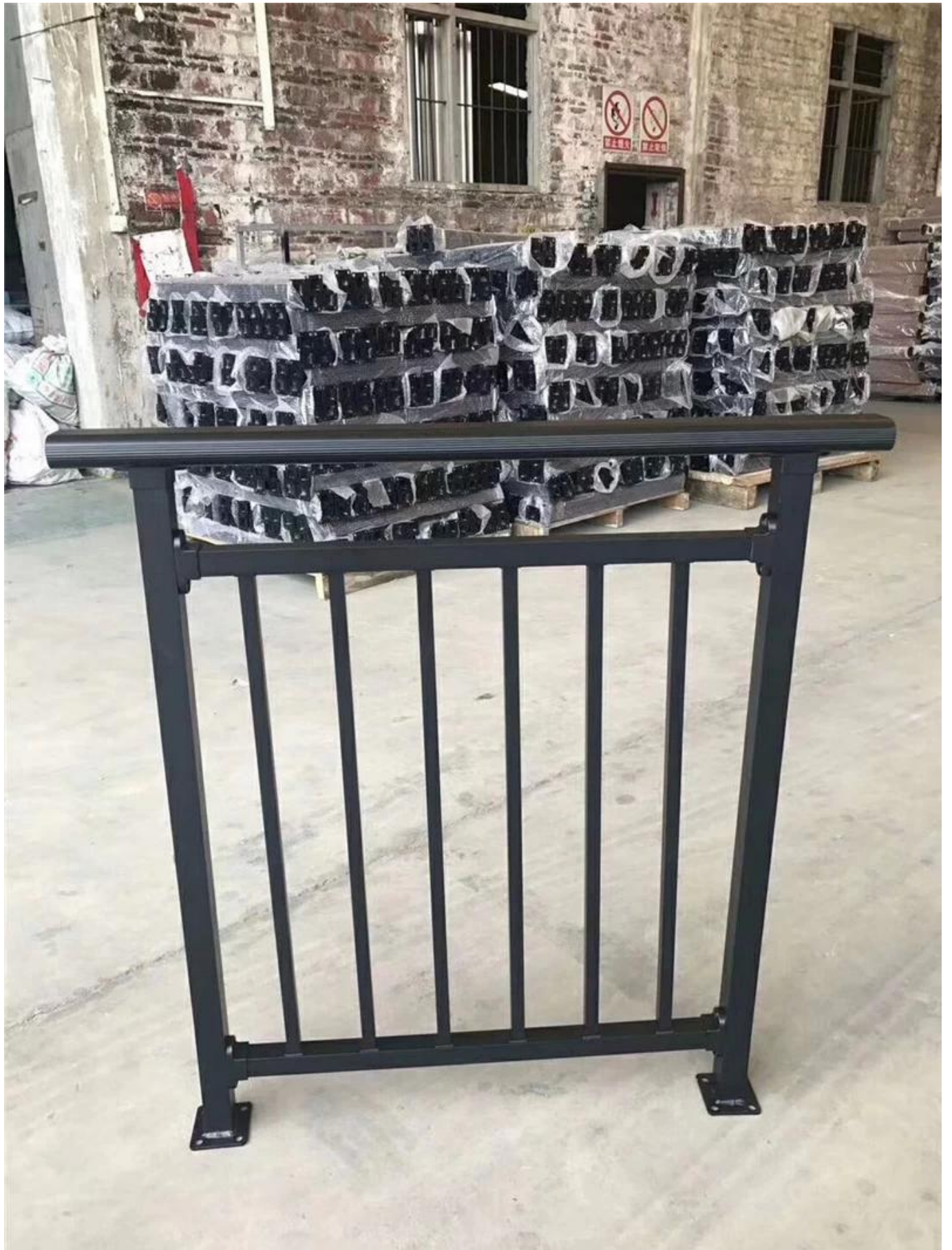



II. Современный дизайн с черным покрытием алюминиевых балюстрадных систем-







Помимо алюминиевых перил балюстрады балконов, мы также производим алюминиевые навесы и навесы, пожалуйста, отправьте нам детали вашего запроса, чтобы получить предложения -

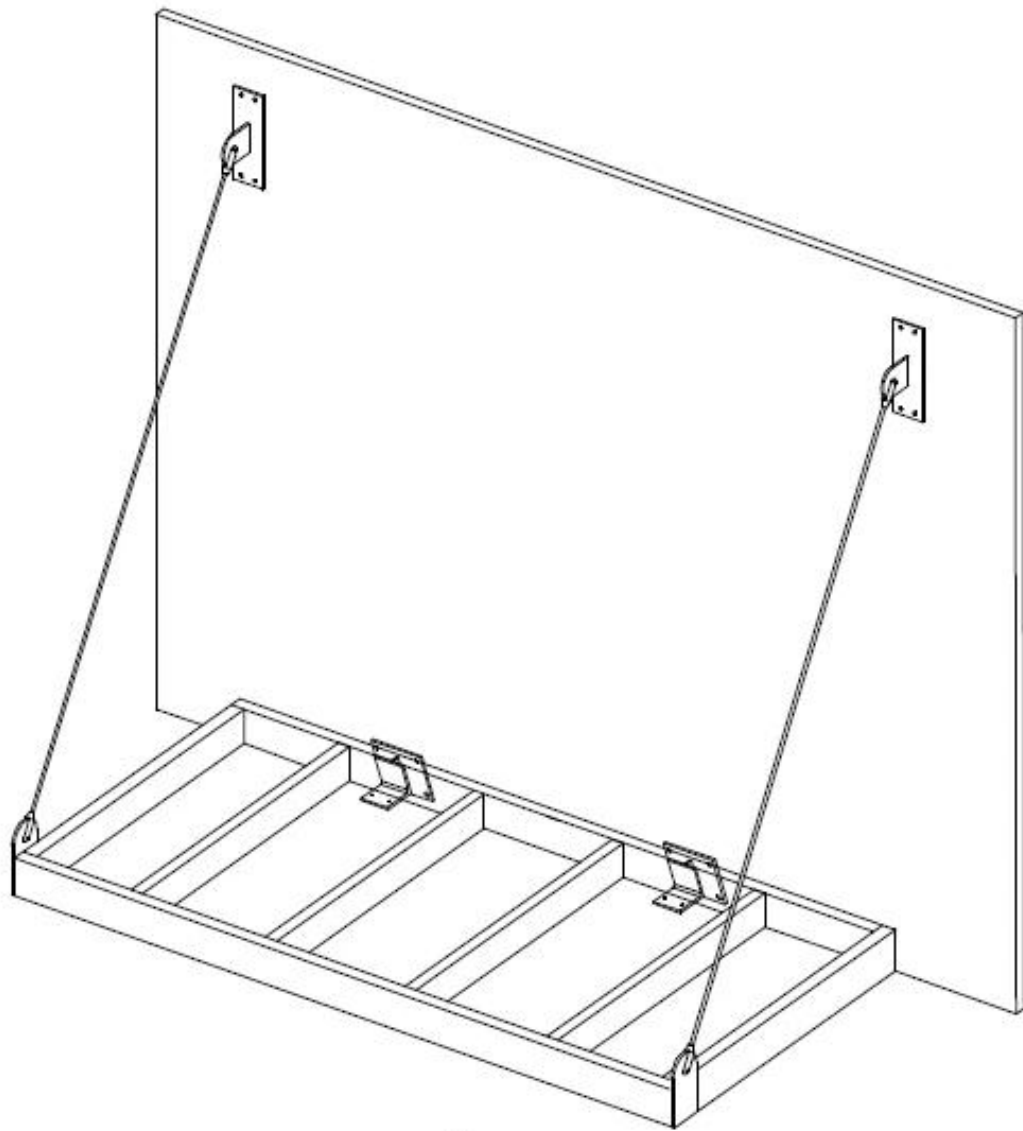

Canopy