

нержавеющая сталь 316 стекло патрубком для ограждения бассейна
бетона или древесины настилов бескаркасных стеклянными перилами

SQUSRE опорная плита SBM из нержавеющей стали цапф спецификация,

1. Материал: нержавеющая сталь 316 / дуплекс 2205.
2. Отделка: атласная или зеркальная полировка.
3. Для толщины стекла: 10-13.52mm.
4. Модель № SBM: Площадь плита основания цапфы.
5. Размеры:
Рост: 168MM;
Ширина: 50 мм круглая;
Groove высота: 110мм;
Groove вниз: 58мм;
Базовый диаметр: 98мм;
Накройте диаметр пластины: 100 мм;
2 x M8 резьбовыми штифтами, SS316 нажимной, специальный
высококачественный каучук прокладка.
100мм платье диаметр кольца / Накладка, чтобы удовлетворить
квадратный затычку для сокращения визуальные креплениями (накладку
должна использоваться с установкой).

Стекло Spigot SBM :



SBM

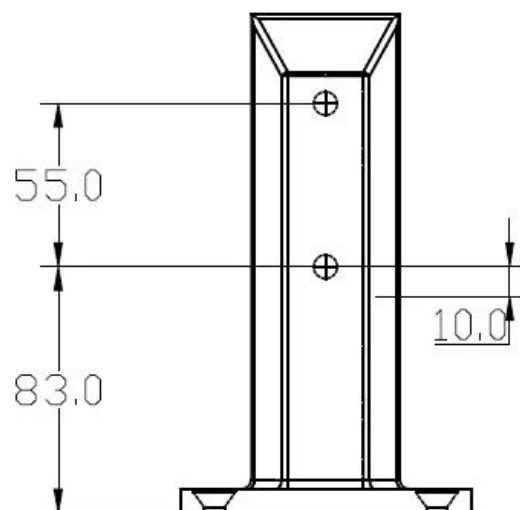
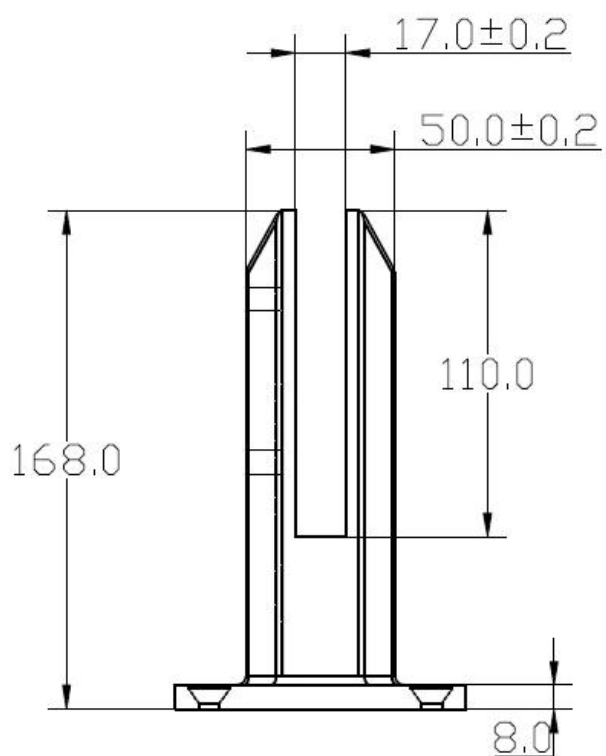

Материал:

Marine Grade 316 материал нержавеющей стали, чтобы увеличить срок службы изделия и внешний вид. Это высокое качество материала с низким содержанием углерода, Анतिकоррозийная, жесткие, прочные, отличную стойкость к коррозии, подходит для наружного применения.



Стекло Spigot SBM Заявка:

стеклянные затычки из нержавеющей стали, используемые для крепления стекла бассейна фехтованию стены для отдыха на открытом воздухе, антикоррозийной и очень прочный.

Хороший вид мини-сообщения применяются для поддержки 10 или 12 мм полностью бескаркасных стекло для забора в доме & Amp; сад.

Стекло аллигатор зажимы для строительства стеклянных перил для красивой лестничной балюстраде или балкон.



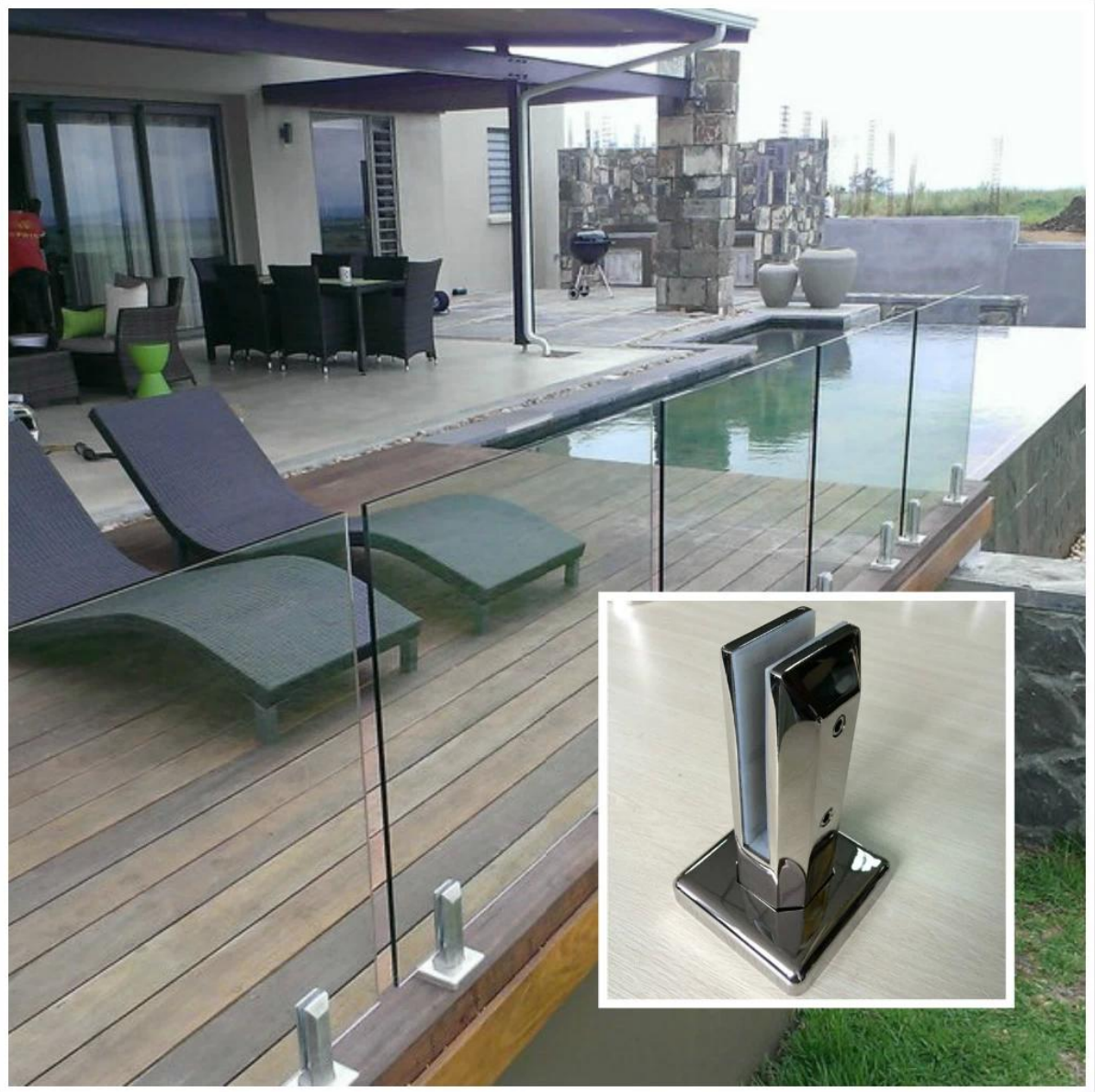



Стекло Spigot SBM DIY Установка:

1. Mark из центральной линии предлагаемого стекла забор.
2. Determine патрубком расположение и разметить положения отверстий, просверлить необходимые отверстия.
3. Bolt основание гальваническим патрубком в рабочее положение с помощью винтов расширения для бетона / мощения / плитки или деревянных винтов для деревянным настилом.
4. Fit крышку до установки безрамного стекла.
5. Install стекла к втулками и затянуть хомут с помощью прилагаемого шестигранного ключа.



fixing method: base plate spigots

Mark out the centre line of proposed glass fence with a chalk line. Determine clamp location based on a sheet size (recommendation on pages 1 & 2). Use base plate as a template to mark out the hole positions and drill holes to suit.

Note: Do not exceed 100mm gaps between glass panels. Optimum gap is 40mm to 60mm

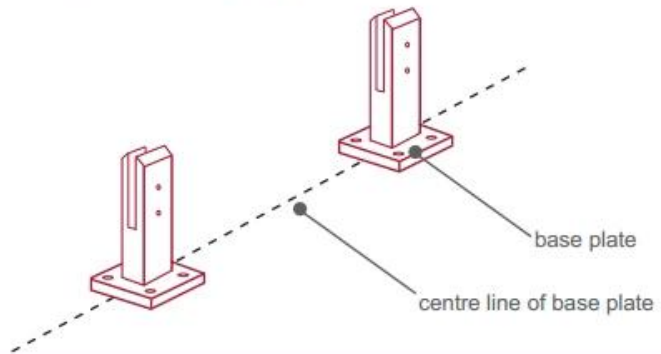

Now the base plated spigots can be fitted to the floor and plumbed via shims (not supplied) under the base plates. Be sure to tighten firmly as the smallest of movement at the base plate will result in noticeable movement at the bottom of the glass fence.

Tip: By setting the two outer spigots of your total span, a string line can be run in the 'throat' of the spigots, giving correct height for all spigots in between

Note: Do not exceed 100mm gap from the fixing surface to the bottom of the glass

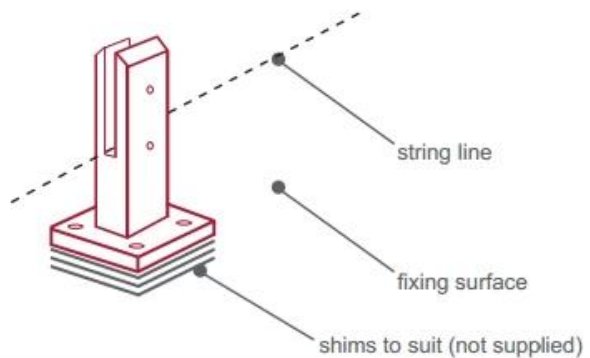

When all spigots are installed, slip domical cover the top of the spigot to hide fixings. It will be necessary to turn the adjustment screws on the spigot face all the way in to allow cover to pass over

Note: Same installation method applies to round base plate spigot

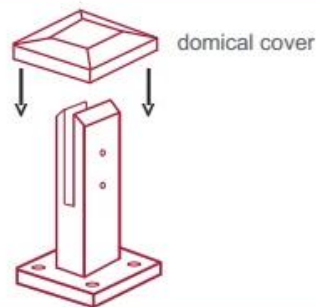

The glass is then installed to the spigots. Place plastic packers between glass & spigot, at no stage should glass touch the metal

How adjustability works:

1. Place glass in spigot
2. Fix/ tension glass both sides with allen key

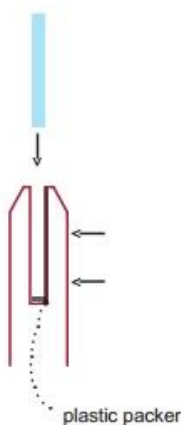

Стекло Spigot SBM Упаковка:

Каждое стекло патрубком с крышкой 1, установленного завернута с пеной мешок один воздуха для защиты от царапин.

Каждая цапфа с мешком пены помещают в 1 картонной коробке.

4 шт винты расширения & Amp; 4 Наборы деревянные винты для

установки обернут толстым резиновым шлангом помещается вместе с 1 патрубком.

4 маленьких коробок упакованы в 1 большой картонной коробке.

1 комплект ключей монтажный инструмент шестигранный бесплатно поставляется в 1 большой коробке.

Каждая большая картонная коробка индивидуально обернут с оберточной пленки & Amp; упаковочных лент.



Благодарим Вас за посещение, любое заинтересованное или потребности, пожалуйста, свяжитесь со мной свободно:

Джой Lan

Shenzhen Launch Co., Ltd

www.launch-china.cn www.chinabalustrade.com

E-mail: sales02@launch-china.cn.

Skype: ответно-02. Управление: 86-755-86037559.